

RENEGADE

Jeep



都市が、自然が、 無限に広がる。

街の利便性も。自然の生命力も。
心と身体が求めてきたパーフェクトな調和を、
今こそ手に入れよう。
ユニークなデザイン、快適なインテリア、そして
先進のテクノロジーが息づくJeep Renegadeで、
行きたい場所へ、夢見る体験へ。



PHOTO : Limited (左)ボディカラー：アルパインホワイト C/C (右)ボディカラー：ブラック C/C

※写真は一部日本仕様車と異なる場合があります。

アーバンサイズ。
アドベンチャークラス。



スモールSUVの概念を大きく変える
Jeep Renegade。多彩な機能と先進
テクノロジーを充実させたインテリアが、
乗る人のあふれる冒険心を刺激します。



PHOTO: Limited ボディカラー: アルパインホワイト C/C インテリアカラー: トレスパス[ブラック]

※写真は一部日本仕様車と異なる場合があります。※グレードによって装備は異なります。



感性に、響く。

ブラックを基調としたシックな室内空間が、エレガントな雰囲気醸成し、力強さと高級感を演出します。標準装備のヒートッドステアリングホイールやフロントシートヒーターは、寒い冬の日の冒険に、高い快適性をもたらします。オーディオ、クルーズコントロール、フルカラー7インチマルチビューディスプレイは、ステアリングホイールに配置したスイッチ類で、前方から目をそらすことなく操作できます。USBポートや電源アウトレットは、スマートフォンやコンピューター、タブレット端末の充電に便利。Apple CarPlayおよびAndroid Autoにも対応しています。

世界を、 見据える。



日常から、非日常へ。都会のクルージングから、郊外のオフロードへ。独自の丸目と7スロットグリルが息づくエクステリアが、伝統のパワフルな悪路走行性能が、初代モデルから受け継ぐブランドのDNAを静かに力強く物語っています。

アーバンシーンで活躍する4x2、オフロード及び環境性能でリードする4xe。Renegadeは、過酷な条件下でもひるむことなく前に進みます。あらゆる路面状況に対応する4xeシステムが、砂地や雪道を力強く進む一方、Electricモードでは排ガスゼロで環境に優しい走りを提供します。前後に独立懸架サスペンションを採用したドライビングダイナミクスは、オンロードでも滑らかで安定した走りを実現します。





すべてに、寄り添う。

ONもOFFも本気で楽しみたい方のために、用途に合わせてフレキシブルに活用できる室内空間をご用意しています。

高さ調整機能付カーゴフロア

大きさが様々な荷物を積み込むときなど、まずリアシートを倒してカーゴルームを拡大。フロアを上昇させれば、荷物をスライドさせて簡単に積載できます。下降させれば、高さのある荷物をスムーズに積み込めます。

多彩な収納

フロントシートカップホルダー脇のスペースはスマートフォンに最適。車内には、様々なアイテムを整理整頓できる収納を随所に設置しています。

40:20:40分割可倒式リアシート

乗員と荷物の組み合わせに応じて柔軟に室内空間をアレンジできます。トランクスルー付。

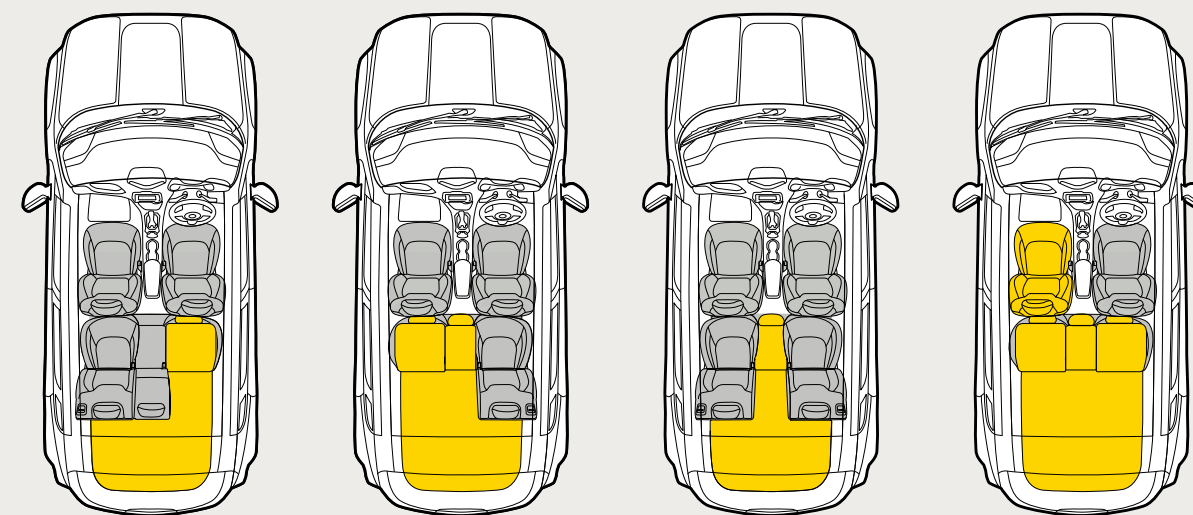



便利なレイアウト機能。

スーパーでの日用品の買い物でも、お気に入りのキャンプ場への外出でも、十分な荷物を積むことができます。リアシートを倒した場合のリアカーゴスペースは、最大約1,440ℓの大空間となります。



カーゴフロアを上昇させると荷物をスライドさせて簡単に積み込めます。



フロアを下げるとスペースが広がり、高さのある荷物を積み込めます。



快適性に配慮した 機能が、 すべての季節を 暖かく満たす。

デュアルペインパノラミックサンルーフ（メーカーオプション）
どのシートに座っても、大きな空を望める2枚の大型パネル。前部にパワーサンシェード、後部に固定ガラスを設置。ボタンを押せば、フロントパネルが後方にスライドして開き、フロント部分からフレッシュエアを取り入れることができます。

革巻きヒーターッドステアリングホイール
Limitedには、寒い日にうれしい革巻きヒーターッドステアリングホイールを標準装備しています。

フロントシートヒーター
Limitedには、クッション性の高いシートにヒーター機能を内蔵。寒い日のアドベンチャーも快適に楽しめます。

すべてに、 つながる。

高速起動と高解像度の実現によって、大きく進化したUconnect®。タッチパネルモニターは高速レスポンスで、スマートフォンと同様に指先でスワイプやタップなどの直感的な操作が可能に。画像の拡大・縮小、ドラッグ、移動も思いのままです。

iPhoneを運転中でも安全に使用していただくためApple CarPlayに対応。AppleのマップおよびGoogle マップによる音声ナビゲーション、ストリーミング再生に対応したミュージックの他、電話、メッセージなどお馴染みのアプリが車載のディスプレイで直接操作できます。Siri®を利用した音声コントロールも可能です。



Android搭載スマートフォンを運転中でも安全に使用していただくためAndroid Autoに対応。Google マップによる音声ナビゲーションやリアルタイム交通情報、Google Play Musicのストリーミング再生、電話、メッセージの他、さまざまなAndroid Auto対応アプリが利用可能。最新の音声技術を使ってすばやく簡単に操作することもできます。



※一部の機能、アプリケーション、サービスは利用できない場合があります。



Uconnect®



パワーの進化。

力強いパワーを生み出し、夢に見た世界を駆けめぐる。Renegadeのパワーの源となる4気筒ガソリンエンジンは、パワーとレスポンスを向上させながら、さらなる燃費の低減を実現。そして、Jeep史上初のプラグインハイブリッド、Renegade 4xeには、最高出力191~239psを発揮する1.3ℓ 4気筒ターボプラグインハイブリッドを搭載。ガソリンエンジンと電気モーターの長所を組み合わせることで、Renegade史上最強のオフロード性能を実現するかつてないタフネスと環境性能の融合を達成しています。

アドベンチャーをもっと前へ。

グレードによりさまざまなパワートレインを搭載したRenegade。ガソリンエンジンは、6速乾式デュアルクラッチオートマチックを搭載することで、きわめて滑らかなシフトチェンジと快適な走りを実現。一方、プラグインハイブリッドRenegade 4xeのパワーユニットには1.3ℓ 4気筒ターボエンジンとアイシン製6速オートマチックトランスミッションを組み合わせることで、パフォーマンスと燃費効率をかつてない水準に向上。Trailhawk 4xeでは、Renegade史上最強のオフロード性能も実現しています。

乗員を守る。 あらゆる危険から守る。

走行中はもちろん、駐車時も含め、路上で遭遇するあらゆるリスクをできるだけ回避するため、前面衝突警報（クラッシュミティゲーション付）やLaneSense™車線逸脱警報プラスをはじめ、多彩なアクティブ&パッシブセーフティシステムを装備。常に周囲の状況をモニタリングしながら、万一の際は音や表示によるアラートでドライバーに警告します。

ブラインドスポットモニター/リアクロスパスディテクション

側方や後方の死角に車両などが検知されると、最初にドアミラーの警告灯（アイコン）の点灯で警告し、次にその警告と同じ方向に方向指示器を作動させるとチャイムが鳴り、ドライバーに危険を知らせます。

※車線変更前および前進/後退の前には必ず周りを目視で確認してください。

LaneSense™車線逸脱警報プラス

カメラで車両と車線の位置を監視することで、車両が車線の外側に出ている場合やドライバーが一定時間ステアリングホイールから手を離している場合、警告メッセージや振動及び自動補正を行なうことでドライバーに注意を喚起します。

※LaneSense™車線逸脱警報プラスはドライバーの運転の代わりとなるものではありません。万一の際、衝突を回避できるようにドライバーは常に交通状況を把握し、いつでもブレーキを使用できる状態にしておいてください。

前面衝突警報（クラッシュミティゲーション付）

他の車両に急接近しそうな場合、音と表示で警告。ドライバーが一定時間内に対応しないと再度警告を発信し、それでも衝突するおそれがある場合は、ブレーキが作動し衝突被害を軽減します。Limited 4xeとTrailhawk 4xeには先進キャリブレーションを搭載したフロントカメラを搭載。フロントレーダーなしで郊外走行時の緊急ブレーキを実現します。

※前面衝突警報は車両の前方を警戒するだけのシステムで、車両の動作を制御し衝突を回避するための措置を講じる機能ではありません。ドライバーの積極的な操作の代わりとなるものでは決してありません。万一の際、衝突を回避できるようにドライバーは常に交通状況を把握し、いつでもブレーキを使用できる状態にしておいてください。

アダプティブ クルーズ コントロール

速度を自動調節することで、前方車両との安全な車間距離をキープします。

※アダプティブ クルーズ コントロールの制御には限界があります。このシステムは追突による被害軽減を目的とした機能で、自動で追突を回避するものではありません。また道路状況や天候によっては作動しない場合があります。

エレクトロニック・スタビリティ・コントロール

車内全体に配置されたセンサーにより、コース逸脱のおそれがあると判断するとただちに支援機能を起動。この機能は、エレクトロニック・ロール・ミティゲーション、ヒルスタートアシスト、アンチロックブレーキシステム、アドバンストブレーキアシスト、オールスピードトラクションコントロール、トレーラーズウェイコントロール間の調整を行い、必要に応じてこれらを起動します。

※いかに高性能なシステムでも、物理法則を覆したり、不注意な運転をカバーすることはできません。雪や氷その他の条件は、トラクションに悪影響を及ぼす可能性があり、このため車両性能には限界が生じます。エレクトロニック・スタビリティ・コントロール警告灯が点滅している場合、ドライバーはアクセルペダルをゆるめ、道路状況に合わせて速度と運転挙動を調節する必要があります。状況に合わせて、常に注意して運転し、必ずシートベルトを着用してください。

Parkview™リアバックアップカメラ（アクティブグリッドライン表示機能付）

後退時の安全支援機能で、自車のすぐ後方の様子を広角映像で表示します。映像にはステアリング角度に応じて曲がるダイナミックグリッドラインが表示され、駐車スペースや狭い場所への後退操作をサポートします。

※後退時には必ず周りの車両を目視で確認してください。

ParkSense™リアパークアシスト

リアバンパー内蔵の超音波センサーにより、死角にある障害物を検知し、音と表示で警告します。



安全&セキュリティ



トレーラースウェイコントロール

トレーラー牽引時、横風や周囲の車両によって荷物が揺り動かされることはありません。エレクトロニック・スタビリティ・コントロールの一部で、自車とトレーラーが正しいコースを維持するようコントロールする機能です。

7つのエアバッグ

シート全体をカバーする標準装備のエアバッグシステムが、乗る人に安心安全をお届けします。次世代型フロントエアバッグ、フロント補助サイドカーテンエアバッグ、フロントシートサイドエアバッグ、運転席側ニーエアバッグが連動し、包括的な保護効果を発揮します。

※フロントエアバッグは、高性能エアバッグに関する米国連邦規則による認証を取得しています。身長140cm未満のお子様は、常に後部座席に座らせ、必ずシートベルトを着用させてください。助手席に、後ろ向きの幼児用シートに乗せた赤ちゃんを絶対に乗せないでください。すべての乗員は、ラップベルトとショルダーベルトを必ず正しく着用してください。

強靱なボディ

高張力スチール使用率約70%の強固なモノコックボディ構造で乗る人を守り、大きな安心感をもたらします。

雨量感知機能ワイパー

フロントウィンドウの雨滴を感知し自動でワイパーを作動させます。

4xe

新しい自由と冒険へ、

プラグイン。

次のアドベンチャーへ、プラグイン。



Jeep史上初のプラグインハイブリッド「Renegade 4xe」

安全性能

エンジンをかけた瞬間、かつてない安心感に包まれるアドベンチャーが始まります。Renegade 4xeには、多彩なセーフティ&セキュリティ機能が満載。例えば、前面衝突警報（クラッシュミティゲーション付）、LaneSense™車線逸脱警報プラスなどあらゆる安全装備を搭載。次世代に必要な安心感を満たしています。

洗練

Jeepの自由と冒険の世界を新たな高みへと導くRenegade 4xe。あらゆる道でガソリンエンジンと電気モーターがきわめてスムーズかつ自然に切り替わると同時に、滑らかな加速を繰り返すアイシン製6速オートマチックトランスミッションとの組み合わせにより、その走りはどこまでも快適。ハイウェイでアダプティブクルーズコントロールを起動させれば、前方の道路状況に集中しながら一定速度でストレスなくドライビングが楽しめます。

パフォーマンス

Jeep本来の力強さを生み出すガソリンエンジンと高効率な電気モーターを組み合わせたパワーユニットは、優れた環境性能とともに、最高出力239ps*、最大トルク270N・mを発揮する大幅なパフォーマンス向上も実現。またドライブモードは、「HYBRID」「ELECTRIC」「E-SAVE」の3つを設定。100%EV走行の「ELECTRIC」モードでは、排気ガスをまったく出さずに52km*の走行が可能です。

楽しさ

ライフスタイルに、無限の可能性をもたらす。Renegade 4xeのパワフルなパワートレインが生み出すのは、かつてないサステナビリティな体験です。軽快なフットワークでアーバンドライブはもちろん、道なき道の走破も思いのまま。またセレクトレイン™システムの「SPORT」モードでは、ガソリンエンジンと電気モーターの両方で駆動するハイブリッド走行が楽しめます。

*Trailhawk 4xeの数値です。Limited 4xeは最高出力191ps、「ELECTRIC」モード航続距離50kmとなります。

PHOTO : Limited 4xe ボディカラー : アルパインホワイト C/C ※写真は一部日本仕様車と異なる場合があります。*グレードによって装備は異なります。

Jeepを超えたJeep 4xe。

バッテリー

電気モーター

充電ポート

ガソリンエンジン

低燃費1.3ℓガソリンターボエンジンと高効率なプラグインハイブリッドのテクノロジーを融合させたRenegade 4xe。Trailhawk 4xeは、リアアクスルの最適な位置に設けた電気モーターを組み合わせることで239psを発揮。最大トルクやオフロード走破性も大幅に向上させています。また、複雑なメカニズムを高度なテクノロジーで協調させることにより3つのドライブモードを設定。ガソリンエンジンと電気モーターを効率的に切り替える「HYBRID」モード、電気モーターのみで走行し排出ガスを発生させない「ELECTRIC」モード、そしてガソリンエンジンを主に使用することでバッテリーの充電レベルを維持する「E-SAVE」モードをご用意。「ELECTRIC」モードでは、11.4kWhバッテリーと環境にやさしい電気モーターのポテンシャルを最大限に引き出すことで、まったく排気ガスを出さずに、最大で走行距離52kmを実現。高速域でも十分パワフルな加速を味わえます。強さも優しさも手に入れた一台が、次世代のアーバンシーンをやさやかに駆け抜けます。

※写真はイメージです。※グレードにより装備は異なります。

新たな高みへ。



専用の電気モーターを搭載することで、次世代への持続可能なパワーを生み出すRenegade 4xe。伝統のオフロード性能をベースに、従来の4x4システムが抱えるメカニズムの限界を高度な電子制御式4x4システムで打破。これによりトルクを増強することに成功。サステナビリティを実現しながら、従来の内燃エンジンを超える水準を達成しています。また、トルクマネジメントシステムを強化することで効率を向上させながら、オフロードでのクロール性能を改善することで他にないユーティリティ性能を実現。ボディにTRAIL RATEDバッジを刻んだTrailhawk 4xeは、地球上のあらゆる大地を走破する力強さにより、乗員をこの上ない自由と冒険の世界へ誘います。



道は選ばない。

Jeep伝統のオフロード走破性。山道や岩場も進む力強いケイパビリティの基盤になっているのが、Jeepアクティブドライブローを搭載し、Renegade史上最強のオフロード性能を実現した電動4x4システムです。リアアクスルの最適な位置に設置された電気モーターが後輪を直接駆動。ドライブシャフトやドライバーによる操作を必要としないため、過酷な状況下でも必要かつ適切なパワーとトラクションが効率的に得られます。さらにさまざまな路面状況で、究極のたくましさを発揮するトラクションコントロールを行うセレクテレン™システムも搭載。5つのドライブモード「AUTO」「SPORT」「SNOW」「SAND/MUD」「ROCK」*を駆使することで力強く前に進みます。

*Trailhawk 4xeに設定



AUTO (オート) 日常走行に最適な標準モード。4xeでは普段はガソリンエンジンで走行し、必要に応じて電気モーターに自動で切り替えます。



SAND/MUD (砂/泥) 電動4x4システムにより低速時のトルクとトラクションを向上。シャーシコントロール、ディファレンシャル、変速比を駆使することで砂地やぬかるみでの力強い走行を可能にします。



SPORT (スポーツ) 4xeではガソリンエンジンと電気モーターをともに使用することで、最高にスポーティな走りを実現します。



ROCK (岩) ロッキングリアディファレンシャルの採用により、たくましい低速4x4走破性を実現。世界で最も険しいとされるオフロードを難なく走破します。



SNOW (雪) 雪道や凍結した路面で車両スタビリティを最大限に高めながら、オーバーステアを最小限に抑えることで、雪道や凍結した路面で究極のパフォーマンスを実現。主要なシステムを制御してトルクフルな走りを実現します。



テクノロジーを秘めた洗練の空間。

4xe専用フルカラー 7インチマルチビューディスプレイ

充電残量
EV走行可能距離
出力 / 充電 (%)



運転中でも、前方視界に集中しながらバッテリーの充電残量や走行可能距離の確認が簡単にできる4xe専用フルカラー7インチマルチビューディスプレイ。

eCoasting

惰性走行時に発電

アクセルペダルを離している惰性走行時、電気モーターは発電機として作動し、バッテリーを充電します。



3つのドライブモード

街中で、オフロードで、高速走行で、あらゆる運転状況にふさわしい3つのドライブモードから選択可能です。

HYBRIDモード

始動時に起動するデフォルトのモード。システムの管理と利用を最も効率よく行うことで、パワーを最適化し燃費を最小限に抑えるよう設計されています。道路の種類に応じてガソリンエンジンと電気モーターが協調し、回生ブレーキによるエネルギー回収も行います。

ELECTRICモード

電気モーターのみで走行し排出ガスを発生させない運転モード。100%EV走行の楽しさを味わいながら、大きな都市を自由自在に走れます。

E-SAVEモード

バッテリーの充電レベルを維持するモード。ガソリンエンジンを主に使用することで、バッテリーの充電レベルを維持します。



オーディオナビゲーション システム(Uconnect®) 8.4インチタッチパネルモニター

パワーフロー
運転履歴
スケジュール

インフォテインメントシステム内に4xe専用ページを設置。充電や走行履歴、充電予定など、あらゆる情報をオーディオナビゲーションシステム(Uconnect®) 8.4インチタッチパネルモニターに表示します。





未来をチャージする。

移動の概念を一変させるRenegade 4xe。都市での通勤や移動では、電気モーターを使用することで燃費を最小限に抑制します。バッテリーの充電残量は、7インチマルチビューディスプレイ上にわかりやすく表示。充電自体は、タイマーで予約ができるため、夜間に予約充電すれば、朝100%充電で外出できるほか、夜間料金で充電できるので電気代も節約できます。もちろん、自宅で充電できない場合、街の充電スタンドの利用が可能。いつでもどこでも充電できる。そんな未来もどんどん近づいています。

RENEGADE BUYER'S GUIDE





LIMITED

Wranglerからインスピレーションを得た丸目ライトをはじめ、パワフルな走りをより快適に楽しめるよう、デザイン、機能性、安全性能のすべてにクオリティを追求。ONもOFFもスタイリッシュに駆けめぐるプレミアムグレード。



PHOTO: Limited (左)ボディカラー：ブラック C/C

(右)ボディカラー：コロラドレッド C/C インテリアカラー：トレスパス[ブラック]

※写真は一部日本仕様車と異なる場合があります。



LIMITED 4xe

ガソリンエンジン×電動モーターによるJeep史上初のプラグインハイブリッド。排ガスゼロで50kmの走行が可能な優れた環境性能とJeepアクティブドライブローなど力強いオフロード性能を併せ持つ次世代Jeepのパイオニア。



PHOTO : Limited 4xe ボディカラー : スレートブルーP/C インテリアカラー : トレスパス[ブラック]

※写真は一部日本仕様車と異なる場合があります。



TRAILHAWK 4xe

最高出力239ps、最大トルク270N・mを発揮するRenegade史上最強のオフロード性能を実現。Jeep独自のイノベーションで、より優しくアーバンシーンを駆け抜け、より深くアウトドアを走破し、新しい自由と冒険の扉を開く4xeグレード。



PHOTO: Trailhawk 4xe ボディカラー：アルパインホワイト C/C インテリアカラー：トレスパス[ブラック]

※写真は一部日本仕様車と異なる場合があります。

STANDARD EQUIPMENT

主要装備

	Limited	Limited 4xe	Trailhawk 4xe
視界			
リア ディープティンテッド ガラス	●	●	●
熱線リア ウィンドウ	●	●	●
間欠時間調整式フロントワイパー&ウォッシュャー	●	●	●
雨量感知機能ワイパー	●	●	●
リアワイパー&ウォッシュャー	●	●	●
電動格納式ヒーター付 パワードアミラー（オート格納機能付）	●	●	●
クロスブラックドアミラー	●	●	●
自動防眩式ルーム ミラー	●	●	
プリズムアンダーミラー	●	●	●
LEDヘッドライト（デイトタイム・ランニング・ライト付）	●	●	●
オートヘッドライト	●	●	●
オートハイビーム	●	●	
LEDコーナリング フロントフォグランプ	●	●	●
LEDテールランプ	●	●	●
リア フォグランプ	●	●	●
運転席まわり			
デジタル表示オド・トリップ メーター	●	●	●
ドライブモードスイッチ（HYBRID/ELECTRIC/E-SAVE）		●	●
フルカラー7インチマルチビューディスプレイ	●	●	●
警告灯（保安基準項目・燃料残量・半ドア）	●	●	●
メーター照度調整	●	●	●
革巻きステアリング ホイール	●	●	●
革巻きシフトノブ	●	●	●
オーディオ／空調			
オーディオナビゲーションシステム ^{*5} （Uconnect [®] ）8.4インチVGAタッチパネルモニター、AM/FMラジオ / Bluetooth [®] *1（ハンズフリー通話 ^{*2} / オーディオストリーミング）、USB（iPod / iPhone ^{*3} 対応） / AUX、VICS、DSRC（ETC）、Apple CarPlay ^{*3} / Android Auto ^{*4}	●	●	●
地上デジタルテレビチューナー（12セグ/ワンセグ）	○	○	○
ルーフアンテナ	●	●	●
スピーカー（6基）	●	●	●
ステアリング マウント式オーディオ音量・選局調節機構	●	●	●
オート エアコンディショナー	●	●	●
インテリア			
イルミネーテッド エントリー	●	●	●
カーゴルーフランプ	●	●	●

- = 標準装備
○ = 販売店オプション
◎ = メーカーオプション

	Limited	Limited 4xe	Trailhawk 4xe
照明バニティミラー付サンバイザー（運転席・助手席）	●	●	●
センターコンソールボックス	●	●	●
ドアポケット	●	●	●
アシストハンドル	●	●	●
脱着式灰皿	●	●	●
カーゴルーフ カバー	●	●	●
高さ調整機能付カーゴフロア	●	●	● ^{*6}
プレミアムフロアマット（フロント / リア）	○	○	○
シート			
レザーシート	●	●	●
リアシートセンターアームレスト（カップホルダー付）	●	●	●
運転席8ウェイパワーシート / 助手席4ウェイマニュアル調整機構	●	●	●
運転席2ウェイパワーランバーサポート	●	●	●
フロント シートヒーター	●	●	●
フロントシートバックポケット	●	●	●
可倒式助手席	●	●	●
40:20:40分割可倒式リアシート	●	●	●
エクステリア			
ダークグレイグリル（チタンカラーアクセント付）	●	●	
ダークグレイグリル			●
マットブラックボンネットデカル			●
ボディ同色ドアハンドル	●	●	●
Trailhawk専用フロントフェイスア			●
ブラックルーフレール	●	●	●
機能装備			
EVIC（エレクトロニック・ビークル・インフォメーション・センター）	●	●	●
パワーウィンドウ（フロント・リア:ワンタッチ開閉式、挟み込み防止機能付）	●	●	●
ヒーター付ステアリングホイール	●	●	●
電動パワーステアリング	●	●	●
START&STOPシステム	●		
回生ブレーキセレクター		●	●
チルト&テレスコピック機構付パワーステアリング	●	●	●
デュアルペインパノラミックサンルーフ	◎		
ヒルスタートアシスト	●	●	●
ヒルディセントコントロール		●	●
エレクトリック集中ドアロック（運転席・助手席）	●	●	●

	Limited	Limited 4xe	Trailhawk 4xe
クルーズ コントロール			●
アダプティブ クルーズ コントロール ^{*7}	●	●	
キーレス Enter'N Go	●	●	●
充電機能（普通充電/充電口照明/200V対応充電ケーブル）		●	●
キャップレスフューエル	●		
パワーフューエルリッドオープナー（キャップレスフューエル）		●	●
エレクトロニックパーキングブレーキ	●	●	●
安全装備			
次世代型フロント エアバッグ	●	●	●
フロントシートサイドエアバッグ	●	●	●
フロント補助サイド カーテン エアバッグ	●	●	●
運転席側ニーエアバッグ	●	●	●
シートベルトリマインダー（フロント / リア）	●	●	●
3点式 リア シートベルト	●	●	●
ABS付4輪ディスクブレーキ	●	●	●
アドバンストブレーキアシスト	●	●	●
衝突感知オートロック解除・室内灯点灯機能	●	●	●
チャイルド セーフティ リアドアロック	●	●	●
タイヤプレッシャーモニタリングシステム	●	●	●
高さ調整機能付3点式フロント シートベルト（プリテンショナー・フォースリミッター付）	●	●	●
LaneSense™車線逸脱警報プラス ^{*8}	●	●	●
前面衝突警報（クラッシュミティゲーション付） ^{*9}	●	●	●
ブラインドスポットモニター / リアクロスバステイクション ^{*10}	●	●	●
Parkview™リアバックアップカメラ ^{*11}	●	●	●
ParkSense [®] リアパークアシスト ^{*12}	●	●	●
エレクトロニック・スタビリティ・コントロール	●	●	●
エレクトロニック・ロール・ミティゲーション	●	●	●
オールスピードトラクションコントロール	●	●	●
パワートレイン / オフロード装備			
セレクトレイン™システム		●	●
Jeep [®] アクティブドライブロー		●	●
フューエルタンク用スキッドプレート			●
フロントサスペンション用スキッドプレート			●
トランスミッション用スキッドプレート			●
トランスファーケース用スキッドプレート			●
バッテリー用スキッドプレート		●	●
TRAIL RATEDバッジ			●

タイヤ & ホイール	Limited	Limited 4xe	Trailhawk 4xe
17インチ アルミホイール	●	●	
17インチ アルミホイール（ブラックアクセント付）			●
215/60R17 3シーズンタイヤ	●		
235/55R17 3シーズンタイヤ		●	
235/55R17 マッド&スノータイヤ			●
タイヤサービスキット	●	●	
フルサイズ スペアタイヤ			●

- *1: Bluetooth[®]はBluetooth SIG, Inc.の商標です。
*2: 携帯電話の機種によっては電話番号のダウンロード等、一部の機能が使用できない場合があります。
*3: Apple CarPlay、iPodおよびiPhoneは、米国およびその他の国で登録されたApple Inc.の商標です。
*4: Android Autoは、Google LLCの商標です。
*5: ナビゲーションシステムによる案内ルートはあくまでも参考例です。実際の交通法規、交通規制に従って走行してください。このシステムをご利用の際には、安全のため走行中の運転者による操作は行わないでください。また走行中に操作できない機能もあります。
*6: スペアタイヤ搭載時は高さ調整機能は利用できません。
*7: アダプティブ クルーズ コントロールの制御には限界があります。このシステムは追突による被害軽減を目的とした機能で、自動で追突を回避するものではありません。また道路状況や天候によっては作動しない場合があります。
*8: LaneSense™車線逸脱警報 プラスはドライバーの運転の代わりとなるものではありません。万の際、衝突を回避できるようにドライバーは常に交通状況を把握し、いつでもブレーキを使用できる状態にしておいてください。
*9: 前面衝突警報は車両の前方を警戒するだけのシステムで、車両の動作を制御し衝突を回避するための措置を講じる機能ではありません。ドライバーの積極的な操作の代わりとなるものでは決してありません。万の際、衝突を回避できるようにドライバーは常に交通状況を把握し、いつでもブレーキを使用できる状態にしておいてください。
*10: 車線変更前には必ず周りの車両を目視で確認してください。
*11: 後退時には必ず周りの車両を目視で確認してください。
*12: ParkSense[®]リアパークアシストは駐車時の補助機能です。駐車場のスペースや状況により作動しない場合もございます。車両の操作をするときは周囲の安全を目視やミラーで直接確認し、適切な運転操作を行ってください。

SPECIFICATIONS

主要諸元

	Limited	Limited 4xe	Trailhawk 4xe
車名	ジープ		
型式	3BA-BV13PM	3LA-BV13	
通称名	レネゲード		
形状	ステーションワゴン		
ステアリング位置	右		
寸法・重量・定員			
全長 (mm)	4,255		
全幅 (mm)	1,805		
全高 (mm)	1,695	1,725	
ホイールベース (mm)	2,570		
トレッド:前 (mm)	1,550	1,540	
トレッド:後 (mm)	1,555	1,540	
最低地上高 (mm)	170	170	210
車両重量 (kg)	1,440(1,490 サンプル付)	1,790	1,860
乗車定員 (名)	5		
車両総重量 (kg)	1,715(1,765 サンプル付)	2,065	2,135
エンジン・性能			
種類・シリンダー数	直列4気筒 マルチエア 16バルブ インタークーラー付ターボ		
原動機型式	55282328	46337540	
内径×行程 (mm)	70.0 × 86.5		
総排気量 (cc)	1,331		
最高出力 (kW/rpm)	111 (151ps) / 5,500 (ECE)	96 (131ps) / 5,500 (ECE)	132 (179ps) / 5,750 (ECE)
最大トルク (N·m/rpm)	270 (27.5kg·m) / 1,850 (ECE)		
燃料供給装置	電子式燃料噴射装置		
使用燃料・タンク容量 (ℓ)	無鉛プレミアムガソリン・48	無鉛プレミアムガソリン・36	
最小回転半径 (m)	5.5		
主要燃費向上対策	START&STOPシステム、マルチエア、電動パワーステアリング、スマートオルタネーター	マルチエア、電動コンプレッサ、電動パワーステアリング、プラグインハイブリッドシステム	

	Limited	Limited 4xe	Trailhawk 4xe	
燃料消費率 (km/ℓ)*1	JC08モード	15.6	—	—
	WLTCモード*2	14.3	—	—
	市街地モード*3	10.8	—	—
	郊外モード*4	14.8	—	—
	高速道路モード*5	16.3	—	—
ハイブリッド燃料消費率 (km/ℓ)*1	WLTCモード*2	—	16.0	14.8
	市街地モード*3	—	13.8	13.1
	郊外モード*4	—	16.9	15.1
	高速道路モード*5	—	16.6	15.5
充電電力使用時走行距離 km (WLTCモード)*2 <プラグインレンジ、参考値>*1	—	50	67	
EV走行換算距離 km (WLTCモード)*2 <等価EVレンジ、参考値>*1	—	50	52	
交流電力量消費率*1 (Wh/km)	WLTCモード*2	—	221	216
	市街地モード*3	—	221	216
	郊外モード*4	—	210	193
	高速道路モード*5	—	231	229
フロントモーター	型式	—	T	
	種類	—	交流同期電動機	
	定格出力 kw	—	14.5 (20ps)	
	最高出力 kw	—	33.0 (45ps)	
	最大トルク (N·m/rpm)	—	53 (5.4kg·m) / 8,000	
リアモーター	型式	—	46347218	
	種類	—	交流同期電動機	
	定格出力 kw	—	44.0 (60ps)	
	最高出力 kw	—	94.0 (128ps)	
	最大トルク (N·m/rpm)	—	250 (25.5kg·m) / 2,000	
動力用主電池	種類	—	リチウムイオン	
	電圧 V	—	4.3	
	容量 Ah	—	33	
	個数	—	96	
	総電圧 V	—	410	
	総電力量 kWh	—	11.4	

	Limited	Limited 4xe	Trailhawk 4xe
環境仕様			
二酸化炭素(CO ₂)排出量 (WLTC モード)	—	148g/km	159g/km
排出ガス	—	一酸化炭素(CO): 0.43g/km <Limited 4xe> 0.48g/km <Trailhawk 4xe> 非メタン炭化水素(NMHC): 0.03g/km <Limited 4xe> 0.04g/km <Trailhawk 4xe> 窒素酸化物(Nox): 0.02g/km	
騒音	—	平成28年規制適合 (規制値 近接排気騒音: Limited 4xe 75dB, Trailhawk 4xe 72db)	
カーエアコン冷媒 (GWP値*6)/使用量 (g)	R-1234yf (1)/400	R-1234yf (1)/445	

ドライブトレイン			
駆動方式	前2輪駆動	4輪駆動	
トランスミッション	6速乾式デュアルクラッチ オートマチック	電子制御式6速オートマチック	
変速比	1 速	4.154	4.459
	2 速	2.360	2.508
	3 速	1.435	1.556
	4 速	0.978	1.142
	5 速	0.755	0.851
	6 速	0.622	0.672
	後退	4.000	3.185
最終減速比	4.438	3.680	
サスペンション	前	マクファーソン式	
	後	マクファーソン式	
ブレーキ	前	ベンチレーテッドディスク	
	後	ソリッドディスク	
タイヤサイズ	215/60R17	235/55R17	

■ <SI 単位換算値> 従来のエンジン出力単位「PS」およびエンジントルク単位「kg・m」からSI 単位への換算値は次のとおりです。なお、整数単位までとし、小数点第1位を四捨五入します。
1ps=0.7355kW、1kg・m=9.80665N・m

■ 主要諸元は道路運送車両法による型式指定申請書数値。■ 燃料消費率、ハイブリッド燃料消費率、EV走行換算距離(等価EVレンジ)、交流電力量消費率は、定められた試験条件での値です。お客様の使用環境(気象、渋滞等)や運転方法(急発進、エアコン使用等)に応じて燃料消費率は異なります。*1:国土交通省審査値 *2:WLTC モード:市街地、郊外、高速道路の各走行モードを平均的な使用時間配分で構成した国際的な走行モード *3:市街地モード:信号や渋滞等の影響を受ける比較的低速な走行を想定 *4:郊外モード:信号や渋滞等の影響をあまり受けない走行を想定 *5:高速道路 モード:高速道路等での走行を想定 *6:GWP = Global Warming Potential (地球温暖化係数)

BODY COLORS



COLOR COMBINATIONS

カラーコンビネーション

	Limited	Limited 4xe	Trailhawk 4xe
インテリアカラー	ブラック		
シート	レザーシート		
ボディカラー			
1 アルバインホワイト C/C	●	●	●
2 コロラドレッド C/C	●	●	●
3 ブラック C/C	●	●	●
4 グラファイトグレー C/C	●	●	—
5 ソーラーイエロー C/C	—	—	●
6 スレートブルー P/C*	●	●	●

● = 標準 — = 設定なし

*ボディカラー、インテリアカラーの設定につきましては、予告なく変更される場合があります。*日本の在庫状況によりグレードと色の組み合わせがない場合もございますので、詳しくはジープ正規ディーラーにお問い合わせください。*ボディカラーは、印刷により実際の色と多少異なる場合がありますのでご了承ください。

*別途オプション費用がかかります。

Jeepとの楽しい毎日を手にしていただくために。 新車購入時の負担を軽減するファイナンスサービスです。

Auto Loan

金利固定型の基本ローンプログラム ※通常のローンプログラムです。

頭金、お支払い回数、ボーナス併用など、お客様のご都合に合わせてアレンジが可能です。最長7年(84回)までの長期のお支払いをはじめ様々なプログラムをご用意いたしました。お客様のニーズに合わせて、最適なお支払いプランをお選びいただけます。

Auto Lease

事務手続きを一括処理できるリースプログラム

車両導入時の登録など、車両の使用に関する事務手続きを一括処理することができるリースプログラムです。法人や個人事業主の方々はもちろん、個人のお客様もご利用可能です。新車をご購入された場合と同様、各種アフターサービスも万全の体制でサポートいたします。



MERIT PLAN

月々のお支払いを軽減できる据置価格設定型ローン

メリットプランは、あらかじめ車両本体価格の一部を最終回のお支払い分として据え置くことにより、月々のお支払い額を軽減できる据置価格設定型ローンです。通常のローンよりもご負担額を抑えることにより、憧れのお車とのカーライフを一層身近なものにします。

Merit 1

通常ローンに比べ月々のお支払い額や頭金を軽減することができます。

Merit 2

月々のお支払い額が通常型ローンと同じ場合には、ワンランク上のモデルを選択できます。

Merit 3

最終回のお支払いは、ライフスタイルに合わせて、お支払い方法がお選びいただけます。

【選べる最終回のお支払い】最終回のお支払方法は以下の方法からお選びいただけます。



A 現金による残金一括支払

現金一括のお支払いによって、据置価格をご清算いただけます。



B 再契約によるローン継続

新たにローンを設定し、据置価格を分割払いにてお支払いいただけます。

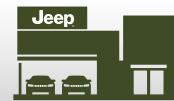

C 車両売却による清算

弊社規定の査定金額にて車両を売却し、据置価格をご清算いただけます。

【お支払いイメージ】

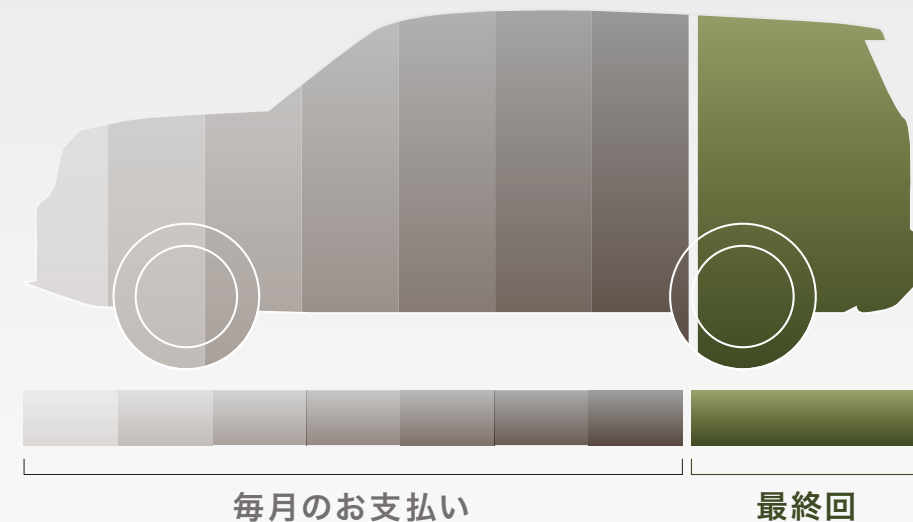

【お支払い回数】

- 3年(37回)
- 4年(49回)
- 5年(61回)
- 6年(73回)
- 7年(85回)

【注意事項】1. 査定金額が据置価格を上回った場合には、差額をお客様に返却、または乗り替え時の頭金としてご活用いただけます。なお、車両の売却代金は、据置価格のご清算を保証するものではありません。査定金額が据置価格を下回った場合には、お客様に差額分をご清算いただけます。2. 据置価格に対しても、据置金利を月々ご負担いただけます。3. 据置価格の上限設定率はモデルにより変動いたします。4. 据置価格の再ローンを選択される場合には、別途お申し込みが必要となります。5. ボーナス加算総額は、月々のお支払い部分(ローン元金)の70%以内となります。6. メリットプランおよび再ローンにてお支払いの際には、Stellantisジャパン株式会社が指定するファイナンス会社のご利用いただけます。また、Stellantisジャパン株式会社が指定するファイナンス会社の審査の結果により、ご希望にそえない場合がございますので、あらかじめご了承ください。

Jeep®

THERE'S ONLY ONE

本カタログの掲載内容は、2023年7月現在のものです。

本カタログはStellantisジャパン株式会社が発行しています。著作権は、Stellantis N.V.及びStellantisジャパン株式会社に帰属しますので、写真、イラストの無断転載を禁じます。尚、写真、イラストは細部で日本仕様と異なる場合があります。ボディカラー及び内装色は、撮影、印刷条件により、実際と異なって見えることがあります。また、記載された仕様並びに諸元、装備は、予告なく変更する場合がありますのでご了承ください。タイプ、カラー等により納期が異なりますので、ジープ正規ディーラーにお問い合わせください。一部の写真は米国仕様車用の場合があります。詳細は、お近くのジープ正規ディーラーへお問い合わせください。商品の特徴を説明するために、商品以外のものが写っている場合、これらの小物、用具等は商品には含まれません。Jeep®は、FCA US LLCの登録商標です。

製造事業者:Stellantis N.V. 総輸入元:Stellantisジャパン株式会社 〒108-0014 東京都港区芝5-36-7 三田ベルジュビル

2023.07.D