



GRANADA









Std. op Granada L Riche. ▲▼ (niet op Diesel ▲)

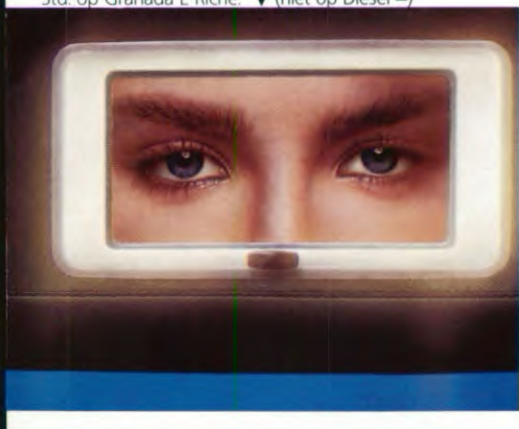

Std. op Granada L Riche. ▲▼ (niet op Diesel ▲)



FORD GRANADA. EEN NIEUW CONCEPT MET TRADITIONELE WAARDEN.

Betrouwbare techniek. Klassieke tijdloze lijnen. Overvloedige ruimte, comfort en luxe. Uitstekende prestaties, stuur- en rij-eigenschappen.

Een paar voorbeelden die de Granada als een klasse wagen kwalificeren: De riante, geprofileerde stoelen (bestuurdersstoel met lendesteun) uitgevoerd in smaakvolle bekleding. Wagenbreed hoogpolig tapijt, dat het luxueuze karakter benadrukt en ook nog extra geluidsisolerend werkt.

Volledig onafhankelijke wielophanging met gasgevulde schokdempers vóór en achter; progressief werkende schroefveren achter en een stabilisatorstang vóór. Superieure wegligging en toch een soepele vering. Servo-bekrachtigde remmen met remdrukbe grenzer die het blokkeren van de wielen voorkomt.

De Granada's zijn leverbaar met een reeks van hoog-efficiënte motoren, met 4- of 5-versnellingsbak of — zo u wilt — met automaat. Rijdt u maar eens met één van de Granada's en u zult merken, hoe zorgvuldig de techniek verfijnd is, hoe luxueus en comfortabel u zit. Merk, hoe het fraaie interieur bijdraagt tot uw comfort en rij-plezier. U zult verrast worden door de kwaliteiten van de Granada van nu.

De duurzaamheid wordt onderstreept doordat slechts elke 20.000 km een grote onderhoudsbeurt nodig is, alsmede door het 'Long-life' uitlaatssysteem en de 6 jaar garantie tegen doorroesten van binnenuit. De Granada's zijn leverbaar in vijf Sedan uitvoeringen, en vijf Station Wagons. Klasse-Kwaliteit.

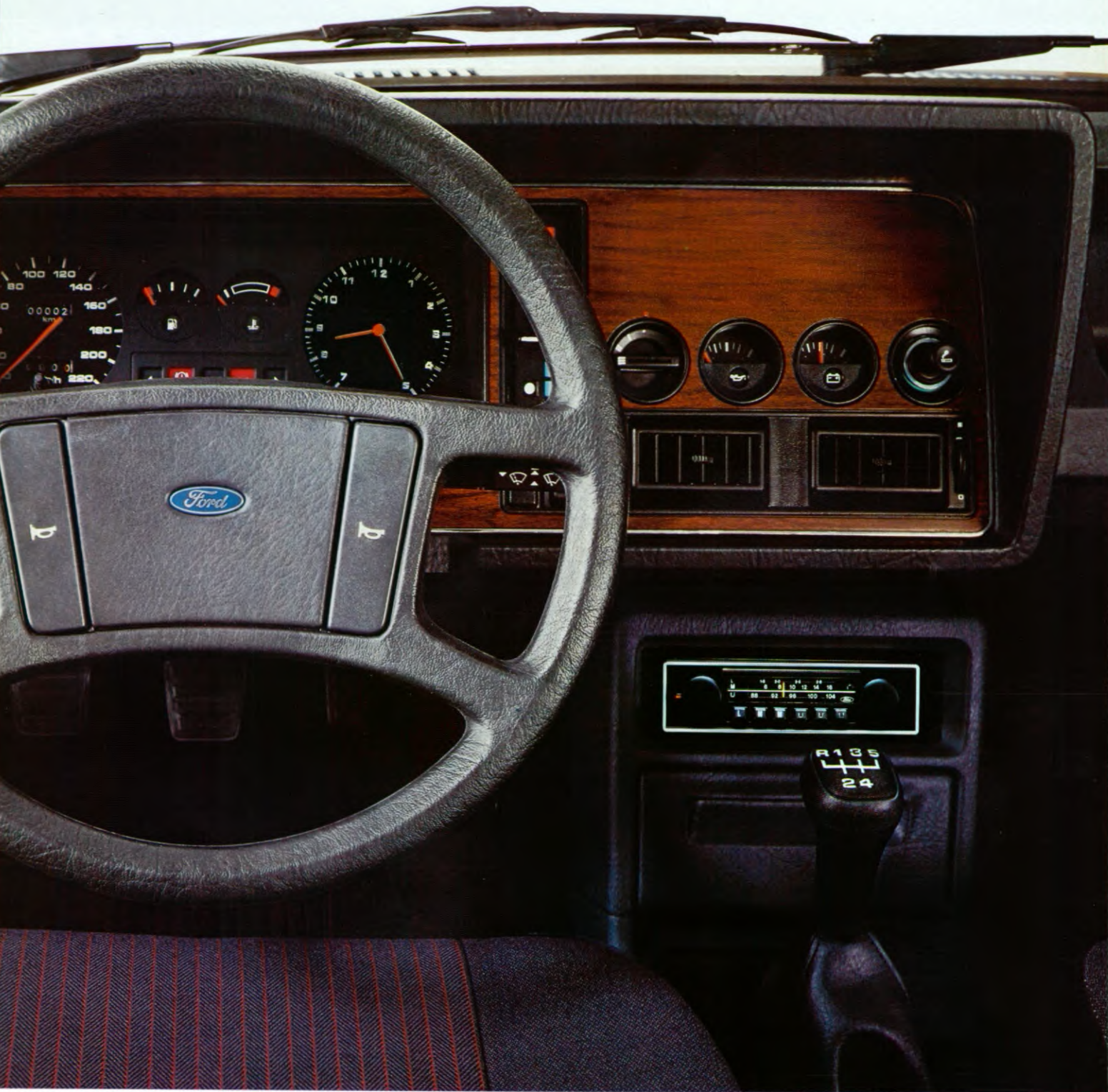

DE FORD GRANADA L. MEER UITRUSTING, ZONDER MEERPRIJS.

Als u op basis van comfort, stijl, uitrusting en een proefrit de prijs van de Granada L moest raden, zou u zeker te hoog zitten. Wat overigens ook de bedoeling van Ford was: een verfijnde klasse-auto voor een redelijke prijs. Neem het interieur: comfortabele, diep geprofileerde stoelen, bekleed met dezelfde fraaie stof die u ook in de deurpanelen terug vindt. Bestuurdersstoel met verstelbare lendesteun.

Compleet instrumentarium. Een midden console tussen de voorstoelen met bergruimte onder de armsteun alsook een middenarmsteun voor de passagiers achter. En dan hebben we het nog niet eens gehad over de verlichting in de bagage-ruimte, de in de deurstijlen weggewerkte oprolgordels, de sigare-aanstecker ook achterin.

In de deurpanelen geïntegreerde bergvakken. Een ver-

warmings- en ventilatiesysteem waarmee de ingestelde temperatuur gelijkmatig vóór en achterin bereikt wordt. In luttele seconden wordt een rokerige atmosfeer verdreven. De motor is soepel en stil; geluid dringt haast niet door in het passagierscompartiment door de royale toepassing van geluid-isolerende materialen terwijl door het dikke tapijt de weggeluiden effectief gedempt worden.

Het zijn even zovele bijdragen aan uw rijplezier. U arriveert fris en ontspannen op uw bestemming. Alles in deze uitzonderlijk uitgeruste auto is bestemd om het comfort compleet te maken, de bediening minder inspannend en het rijden veiliger. En toch voor een verrassend lage prijs. De ideale auto voor wie een substantieel comfort wil combineren met efficiënte, betrouwbare techniek.

5-Versnellingsbak std. v. a. 2.3 ltr.
Oliedruk- en Ampère meter niet
leverbaar op Granada L en op
Diesel. Houtafwerking niet op
Diesel.

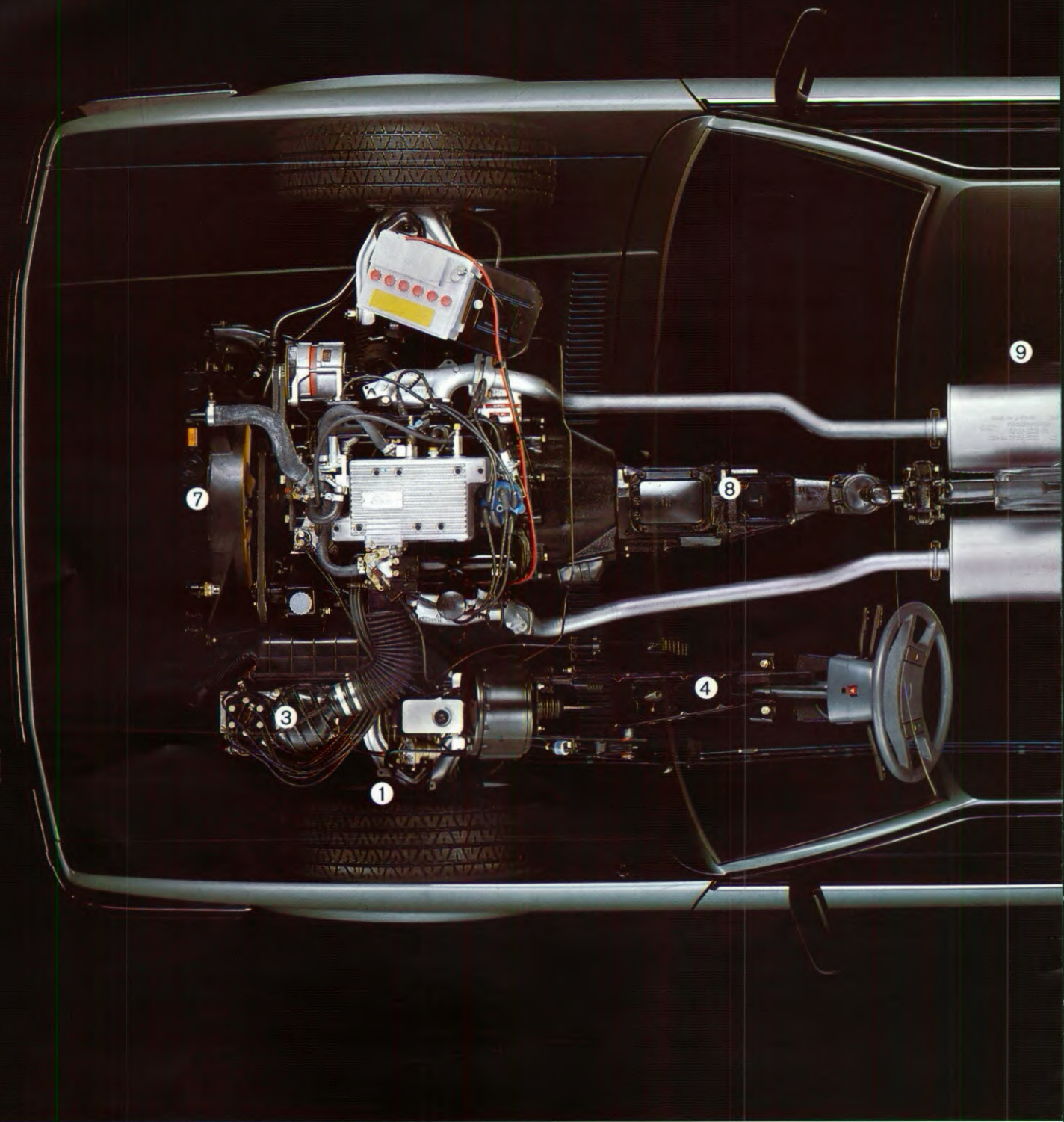

DE ZORGVULDIG VERFIJNDE TECHNIEK VAN EEN FORD

Maar weinig auto's kunnen tippen aan het veilige, solide gevoel dat de Granada verschaft. Evenmin bieden ze een betere balans van comfort en rij-eigenschappen, van kracht en verbruik: het resultaat van de toepassing van beproefde technieken en constructies, die in een voortdurend ontwikkelingsproces verfijnd zijn.

Het onderstel van de Granada bijvoorbeeld. Grote spoorbreedte, lange wielbasis, onafhankelijke wielophanging rondom met diagonale draagarmen achter. Voeg daar nog aan toe de

zware stabilisatorstang vóór, gasgevulde schokdempers rondom, progressief werkende schroefveren achter en staalgordel radiaal banden op 6 inch brede velgen en het resultaat is een auto, die ondanks zijn royale afmetingen opvallend wendbaar en stabiel is.

Hand in hand met z'n rijkwaliteiten en wegligging gaat de veiligheid.

De remmen die, in elke situatie, de benodigde kracht aanwenden. Voorruit van gelaagd glas. Twee van binnenuit verstelbare buitenspiegels. Oprolgordels vóór, Halogeen kop-

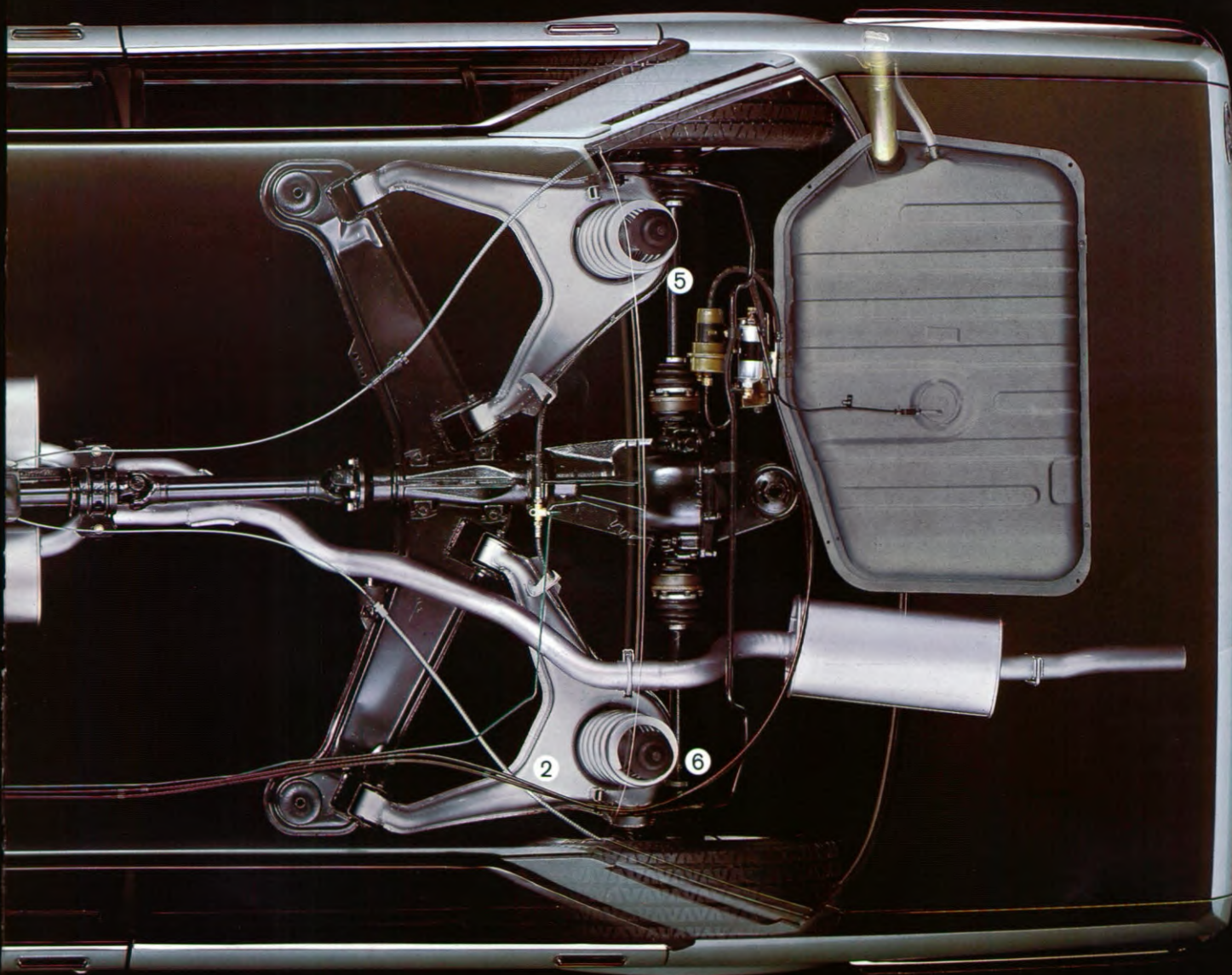

- ① Onafhankelijke voorwielophanging met dubbele draagarmen, schroefveren en stabilisatorstang.
- ② Onafhankelijke achterwielophanging met diagonale draagarmen, schroefveren en stabilisatorstang.
- ③ Bosch-K-Jetronic benzine-injectie.
- ④ Stuurbekrachtiging.
- ⑤ Speciaal afgestelde gasgevulde schokdempers rondom.
- ⑥ Progressief werkende schroefveren achter.
- ⑦ Thermostatisch gestuurde motorventilator.
- ⑧ 5-versnellingsbak voor een lager brandstofverbruik, minder motorslijtage en -geluid.
- ⑨ „Long-life“ uitlaatsysteem, geconstrueerd met gebruikmaking van hoogwaardige materialen als roestvrij staal en aluminium.

Het technisch hoogwaardige en op een sportieve rijstijl afgestemde onderstel van de Ford Granada 2.8 injection.

GRANADA.

lampen. Mistachterlicht. Achterruitverwarming.

Hoeveel vermogen uw nieuwe Granada levert en wat hij daarbij verbruikt, dat kunt u helemaal aan uw persoonlijke voorkeur aanpassen:

- 2.0 liter HC OHC lijnmotor 74 kW (101 DIN pk) met LPG-kop
- 2.3 liter HC V6-motor 84 kW (114 DIN pk)
- 2.8 liter HC V6-motor 99 kW (135 DIN pk)
- 2.8 liter HC V6 (injectie) 110 kW (150 DIN pk)
- 2.5 liter Diesel 51 kW (69 DIN pk)

De 2.3-2.8 liter motoren en de Diesel zijn standaard gecombineerd met een 5-versnellingsbak, waarmee de specifieke kwaliteiten-verbruik, levensduur en geruisloosheid- van deze motoren nog beter uit de verf komen. Tegen meerprijs kan ook de 2.0 liter versie hiermee uitgerust worden.







KLASSIEKE ELEGANCE. DE FORD GRANADA L RICHE.

De verschijning van de Granada in z'n nieuwste vorm de L Riche. Standaard uitgerust met o.m.: getint glas rondom. Chromo sierlijsten rond de voor- en achterraut. Centrale portiervergrendeling, en de van binnenuit te ontgrendelen kofferklep. Een dakconsole met twee leeslampjes en controle-lampjes voor alle belangrijke vloeistof niveaus (niet op Diesel). Twee leeslampjes voor de achterpassagiers. Multi-funktionele digitaalklok in het met hout afgewerkte instrumentenpaneel (niet op Diesel).

Voeg daaraan toe de zaken waardoor de Granada L zich

al onderscheidde zoals halogeen koplampen; ruitewissers met intervalschakelaar; en nog zo'n voorbeeld van de aandacht voor detail bij Ford: een miniscul maar ozo nuttig lampje in de deur/contactseutel.

De kleur van de binnenbekleding, in attractieve stof, is harmonieus afgestemd op de vele fraaie kleuren waarin de Granada L Riche leverbaar is. Overigens vindt u deze stoffen ook terug op deurpanelen en de armsteun in de middenconsole voorin.



Dit zijn een aantal kenmerkende voorbeelden, waarmee de Granada L Riche één van de plezierigste en meest stijlvolle „full-size“ auto's van deze tijd is geworden. Voor een ongewoon scherpe prijs. Bezoek uw Ford Dealer om proef te rijden met de elegante Granada L Riche. Want pas op de weg kunt u het luxueuze comfort en de hoogwaardige techniek op waarde schatten.

De tot in alle details verfijnde wielophanging – rondom onafhankelijk, schroefveren met verlopende kerndikte, gas-

gevulde schokdempers – zorgt voor 'n superieure wegligging. De verschillende motoren, krachtig en soepel in elke situatie, economisch in gebruik en de stuurbevestiging om uw lange reizen tot een waar genoegen te maken. Een korte proefrit zal u overtuigen en resulteren in jarenlang rijplezier.

Uw Ford Dealer verschaft u graag alle gewenste informatie.



Ford Granada 2.3 GL

NOG MEER STIJLVOL COMFORT IN DE FORD GRANADA

Een voorbeeld van de wijze waarop Ford tot in detail het Grand Luxe inhoud geeft. Het voorname interieur demonstreert dit op indrukwekkende wijze, waar de uitnodigende stoelen, de deurpanelen, armsteunen, hoofdsteunen, zonnekleppen en zelfs de hoedenplank bekleed zijn met hoogwaardige velours stof. Standaard vindt u o.a. de centrale deurvergrendeling (u sluit één deur af en alle deuren zijn elektronisch afgesloten), een schuifdak met kanteleffect, getint glas rondom. Een dakconsole met twee leeslampjes en controle-lampjes voor alle belangrijke vloeistofniveaus (niet op Diesel). Leeslampjes in de achterstijlen voor de passagiers achterin, binnen verlichting die

nog 20 sec. blijft branden nadat de deuren gesloten zijn en een make-up spiegel met verlichting in de zonneklep rechts.

Uiterlijk is de Granada GL te herkennen aan de brede beschermlijsten met chroom-inleg, deels verchroomde bumpers met PVC beschermstrip, 185 SR 14 staalgordel radiaalbanden op velgen met uiterst stijlvolle zilverkleurige wieldeksels.

De Ford Granada GL wordt standaard geleverd met de krachtige 2.3 ltr. V-6 motor, die 84 kW (114 DIN pk) levert. De hoogontwikkelde stuurbekrachtiging en het met zacht materiaal beklede stuurwiel maken het manoeuvreren met deze auto tot een waar genoegen. Zo ook de makkelijk afleesbare instrumen-



GL.

ten in het elegante, met hout afgewerkte dashboard (niet op Diesel) en – natuurlijk – de buitengewoon comfortabele stoelen met verstelbare lendesteun, ook voor de passagier.

Alles in deze auto werd ontworpen om van het rijden, speciaal over lange afstanden, een ontspannen en plezierige ervaring te maken. Overvloedig gebruik van isolatiemateriaal houdt alle weggeluiden buiten de auto. Een stijlvol en comfortabel interieur, gecombineerd met fantastische rij-eigenschappen en flinke prestaties een optimaal rijplezier.



Ford Granada GL. Interieur.



FORD GRANADA GHIA. ALLE LUXE DIE U ZICH KUNT



U kunt natuurlijk heel wat tijd en geld besteden om andere auto's uit te rusten met allerlei luxe en comfortverhogende extra's. Die stuk voor stuk ook extra betaald dienen te worden. Of u neemt de auto waarbij vrijwel alles standaard is. De Granada Ghia.

Bronskleurig getint glas rondom? Standaard. Schuifdak, speciale lichtmetalen velgen, hogedruk sproeiers voor de koplampen. Alles standaard. De uitgesproken luxe van de Granada Ghia houdt daarbij niet op. Neem plaats in het pluche interieur. De schitterende bekledingsstoffen, het tapijt, het met hout

afgewerkte instrumentenpaneel en dito deurpanelen. Een radio/cassette recorder met elektrisch bediende antenne. Elektrisch bediende ramen vóór en achter. Centrale vergrendeling en elektrische ontgrendeling van het kofferdeksel vanaf de bestuurdersplaats. Verstelbare hoofdsteunen vóór- en achter. Alles standaard in de Ghia. In feite zijn de enige extra's die u daaraan nog kunt toevoegen airconditioning, automatische transmissie, elektrisch verstelbare voorstoel(en), boord-computer en elektrisch te bedienen schuifdak.

De Ford Granada Ghia biedt u standaard alle luxe die u zich maar kunt wensen. in combinatie met geraffineerde techniek,



WENSEN. STANDAARD.

en de klassieke Ghia styling. Het non-plus-ultra in luxueus comfort en superieure rij-eigenschappen. Een maximum aan rijplezier voor bestuurder en passagiers. Wat kunt u meer verwachten van een auto?

Het Granada Ghia interieur.
Automatische transmissie tegen meerprijs.





FORD GRANADA 2.8 INJECTION. HET ACCENT OP SPORTIEF

De 2.8 i is de super Granada waar het gaat om een maximum aan comfort, uitrusting en prestaties. Een auto die gemaakt is voor de weg; elke weg! Met z'n speciale wielophanging en een geweldenaar van een motor. Laat 'm gaan op de snelweg en ervaar de kracht van de 2.8 liter HC V6 motor met Bosch-K-Jetronic benzine injectie, 110 kW (150 DIN pk). Het zal u verbazen hoeveel benzinestations u links kunt laten liggen. Debet daaraan zijn de hoge efficiency-graad van het benzine-injectiesysteem en de standaard 5-versnellingsbak, die overigens ook motorslijtage en -geluid beperkt. Laat 'm gaan op een bochtige bergpas en voel hoe stabiel en zeker hij blijft in de scherpste bochten; hij zuigt zich als het ware vast op het wegdek

met z'n enorme (195/65 HR 390 TRX) radiaalbanden op bijzondere lichtmetalen velgen. De rest doen z'n speciale gasgevulde schokdempers, de stabilisatorstangen voor en achter en progressief werkende schroefveren.

De Granada 2.8 i onderscheidt zich uiterlijk verder nog door halogeen verstralers, matzwarte raamlijsten, een grote voorspoiler, bumpers en spiegels in de buitenkleur.

In het interieur is die sportieve stijl doorgezet getuige de „Recaro“ stoelen, het dikke 4-spaaks stuurwiel, de volledige instrumentatie met o.a. toerenteller en dakconsole met controlelampjes, o.m. voor slijtage van de remblokjes.

Ford Granada 2.8 i: als u sportieve kwaliteiten eist zonder



VITEIT.

daarvoor het comfort en de ruimte van een „full size“ auto op te offeren.

Ford Granada 2.8 injection. Halogeen mistlampen, vèrstralers en schuifdak standaard. Metallic lak en koplampsproeiers tegen meerprijs leverbaar. Boord-computer, elektrische ramen en radio/cassettespeler leverbaar tegen meerprijs. 'n FM/middengolf radio met voorkeuzetoetsen en Ford 'Recaro' stoelen zijn standaard.

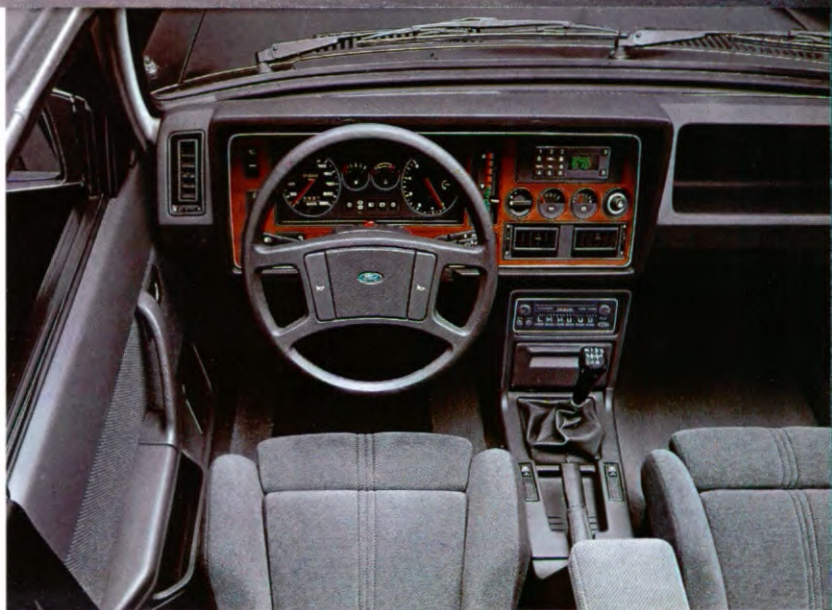



Ford Granada 2.8 Injectie Station Wagon.

EEN AUTO DIE BIJ UW LEEFSTIJL PAST EN UW GEVOEL VAN VORM

Klassieke lijnen en hoogwaardige techniek met een grote plus: laadruimte in overvloed. Dat is de Ford Granada Station Wagon.

Zelfs wanneer u alle zitplaatsen nodig heeft staan nog 1150 liter laadruimte tot uw beschikking. Klapt u de achterbank neer, dan wordt dat een gigantische 2149 liter. En het maximale laadgewicht is navenant: afhankelijk van de motor tot maar liefst

680 kilogram. Om het inladen van onhandige grote zaken te vergemakkelijken zwaait de achterklep vèr open, waarbij de hoogte van de opening tussen dak en vloer 739 mm bedraagt.

De Ghia en Injection in Station Wagon uitvoering bieden naast de normale uitrusting bovendien nog standaard een stijlvol 'roofrack', waarmee het transporteren van nog grotere zaken mogelijk wordt. Gasgevulde schokdempers en een



GEVING ONDERSTREEPT. DE FORD GRANADA STATION WAGON.

stabilisatorstang vóór zijn standaard. De uitrusting van de Station Wagon uitvoeringen ligt op hetzelfde hoge niveau als bij de Sedan versies, met inbegrip van, zo u wenst, de afgebeelde sportieve 2.8 i.

Alle Wagons zijn standaard uitgerust met een wis/was-installatie op de achterraut. Alle motoren, inclusief de 2.5 liter Diesel, zijn leverbaar in de Station Wagon uitvoering. Zodat u het

pure raffinement en comfort van uw Granada Station Wagon kunt combineren met datgene wat u aan kracht, verbruik, betrouwbaarheid en lage kosten verlangt. De Ford Granada Station Wagon. Meer dan alleen maar een transportmiddel. Vóél meer!



Ford Granada 2.5 D L.

FORD GRANADA DIESEL. NOOIT EERDER REED U ZO PLEZIER

Het comfort en de elegance van een Granada. De zuinigheid en kracht van de nieuwste 2.5 liter Dieselmotor. Een niet te kloppen combinatie. En heeft u het extra aan laadruimte van een Station Wagon nodig, dan kunt u ook dat combineren met de efficiënte kracht van deze Diesel.

De motor van de Granada Diesel ontwikkelt 51 kW (69 DIN pk) waardoor een goede acceleratie en een opvallend hoge topsnelheid mogelijk zijn. Maar z'n grote kracht is natuurlijk z'n zuinigheid, die nog geoptimaliseerd wordt door de standaard

combinatie met een 5-versnellingsbak. Naast z'n lage verbruikscijfers (Sedan: 1 : 16.7 bij 90 km/h constant, 1 : 11.4 bij 120 km/h en 1 : 9.7 in stadsverkeer volgens ECE-norm) levert dat ook een lager geluidsniveau op en wordt motorslijtage gereduceerd.

U zult merken wanneer u de Granada 2.5 D L rijdt, dat u zich geen zorgen hoeft te maken over passeermanoeuvres. Want ondanks alle economische kwaliteiten van deze motor is het vermogen (69 DIN pk) en koppel (148 Nm) beschikbaar om snel en veilig te kunnen inhalen.



ERIG ECONOMISCH.

Ford Granada 2.5 D L. De optimale balans van comfort, kracht en zuinigheid. Maar geloof ons niet op ons woord: maak een proefrit. En bereidt u maar vast voor op een verrassing.

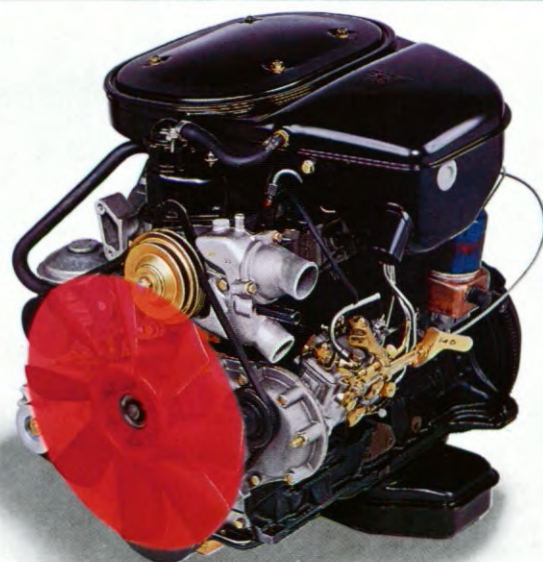

2.5 ltr. Dieselmotor.

- ① Automatische transmissie (niet op Diesel) en elektrisch te bedienen zijramen
- ② Elektrisch van binnenuit verstelbare buitenspiegel (std. op Ghia)
- ③ Airconditioning (niet op Diesel en 4 cil. benzine)
- ④ Stereo/radio-cassette (standaard op Ghia)
- ⑤ Elektrisch te bedienen schuifdak
- ⑥ Boord computer met 12 functies (niet op Diesel)

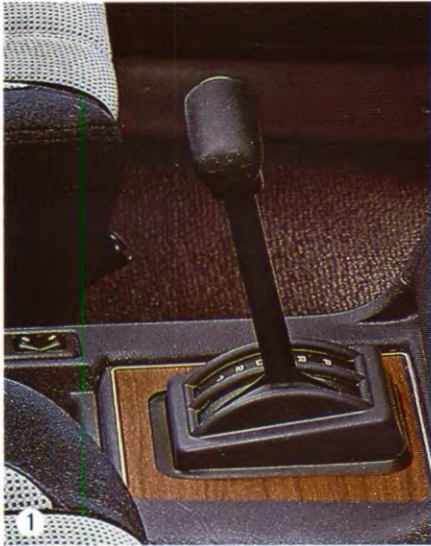

EXTRA'S, WAARMEE U UW GRANADA EEN PERSOONLIJK ACCENT GEEFT.

Hoewel iedere Ford Granada verbazingwekkend royaal is uitgerust, zal u zich misschien toch een aantal zaken wensen waarmee u er echt uw persoonlijke auto van maakt. Bijvoorbeeld met de boord computer (niet op Diesel), waarop u continue het benzineverbruik kunt aflezen, de afstand tot uw bestemming of

hoe ver u nog kunt rijden voordat u weer moet tanken, gebaseerd, op het actuele verbruik.

Vraag uw Ford Dealer naar bijzonderheden en prijzen van alle op de Granada's leverbare extra's.

MAXIMALE BETROUWBAARHEID, MINIMALE ONDERHOUDSKOSTEN.

Het gevolg van onze investering om het onderhoud te vergemakkelijken, is een aanzienlijke daling van de onderhoudskosten. De Granada heeft maar één onderhoudsbeurt per 20.000 km nodig. Tussendoor volstaat een routine-kontrolé.

De belangrijkste onderdelen zijn makkelijk toegankelijk en er zijn de meest hoogwaardige materialen gebruikt om een langere levensduur te garanderen.

Bovendien is er Duragard — Ford's eigen, perfecte, meer-fasen anti-roest programma — waardoor elke Granada gedurende 6 jaar volledig gegarandeerd wordt tegen door-roesten van binnenuit.

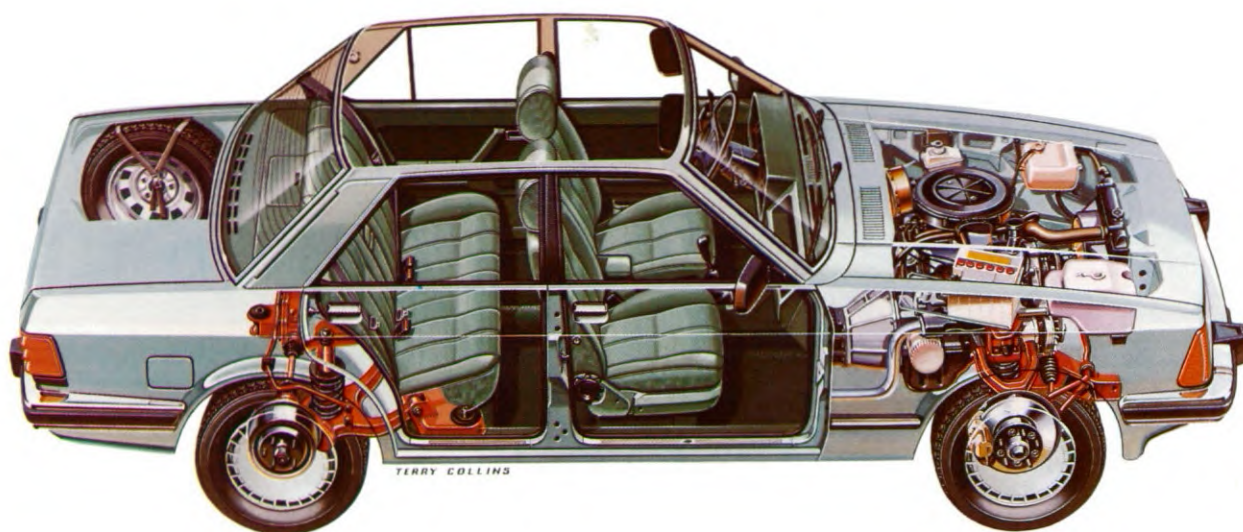

Alles wat onderhoud zo eenvoudig maakt.

Geen smering of filters nodig bij benzinemotoren tijdens de gratis eerste beurt (2500 km of na 6 weken).

Onderdelen van transmissie, assen, stuurinrichting en vering zijn levenslang gesmeerd. Remmen en koppeling zijn zelfstellend. Centrale plaatsing van zekeringen en relais vereenvoudigt controle.

De elektrische bedrading heeft 30% minder aansluitingen. Schokbrekers zijn gemakkelijk te verwijderen en te vervangen. Olie-filter, aftapplug, bougies, carburateur en luchtfilter zijn gemakkelijk te bereiken hetgeen betekend snellere service.

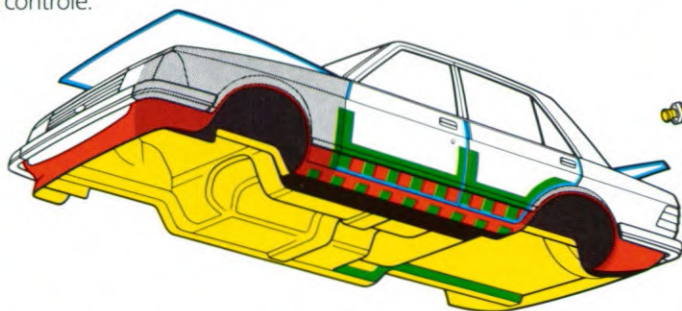

-  PVC bescherming van de onderkant
-  Onder hoge druk ingespoten was
-  Extra beschermd staal
-  Vinyl coating voor bescherming tegen steenslag
-  Bescherming van de onderzijde op was-basis

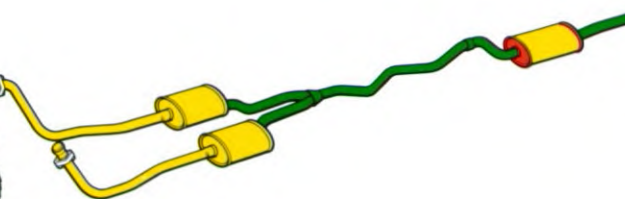

-  Gealuminiseerd
-  Zwaarder gealuminiseerd
-  Roestvrij staal

Ford Nederland B.V., die er immer naar streeft haar producten en werkmethode te verbeteren, behoudt zich te allen tijde het recht voor specificaties, uitrustingen en prijzen te wijzigen zonder voorafgaande kennisgeving of enige andere verplichting.

De in deze folder voorkomende automobielen kunnen zijn afgebeeld met extra accessoires welke niet in de advies catalogusprijs zijn inbegrepen. Neem contact op met uw Ford Dealer voor de in Nederland te leveren typen en/of modellen reeksen.

FORD BIEDT VEEL MEER...!

Voor uw veiligheid.

Zoals alle Ford automobielen, is ook de Granada gebouwd voor uw veiligheid en die van uw passagiers. En daarom ook uitgerust zoals u van een Ford verwacht: met halogeen koplampen, voorruit van gelaagd glas, mistachterlamp, achterrautverwarming, veiligheidsgordels voor en een afsluitbare benzine-tankdop.

Een „long life“ uitlaat systeem.

Een uitlaatsysteem dat aanzienlijk langer meegaat dankzij de toepassing van hoogwaardige materialen zoals roestvrij staal en gealuminiseerd staal. Standaard op elke Ford.

Meer dan 6000 Ford Dealers over heel Europa staan klaar met snelle, betrouwbare en deskundige dienstverlening voor waar-voor-uw-geld prijzen. Standaard bij elke Ford.



VOOR EXTRA ZEKERHEID

Een extra veiligheid nadat de standaard garantieperiode verstreken is. Tot een totaal van 100.000 km en gedurende 2 jaar, tegen een zeer redelijke prijs. Verkrijgbaar bij elke nieuwe Ford.



FORD FIESTA



FORD ESCORT



FORD ORION



FORD SIERRA



FORD CAPRI



FORD GRANADA



Ford's eigen producent van reserve- en onderhouds-onderdelen. Hoogwaardige Motorcraft onderdelen worden gebruikt bij de productie van elke Ford.



Financieren via Ford Credit. Soepele voorwaarden, aantrekkelijke lease-mogelijkheden. De keus is aan u.



Door continue kwaliteitsverbetering zijn de huidige Ford automobielen afdoende beschermd tegen roest, waarbij Duragard – Ford's meerfasen anti-roest programma – een belangrijke rol speelt. Elke nieuwe Europese Ford heeft een volledige 6 jaar garantie tegen doorroesten van binnenuit. Geen speciale tests of checks meer nodig, speciale nabehandelingen zijn overbodig. U hoeft zich geen zorgen meer te maken. Alle roest-kontroles worden automatisch uitgevoerd tijdens de normale onderhouds-beurten in de garages van de Ford Dealers.

Zorg dat u meer te weten komt over de Ford Granada. Uw Dealer vertelt u alles wat u weten wilt.

PN 572306/8402/15m/NED - Printed by F. W. Rohden KG, Bochum 6, West Germany

FORD GRANADA

